

Regulamin „Turnieju halowego członków MDP”

REGULAMIN

Turnieju halowego

członków MDP

Ochotniczych Straży Pożarnych

Jordanów 2011 r.

Opracował: asp. sztab. Andrzej Gwiazdonik - Naczelnik OSP Jordanów

Regulamin „Turnieju halowego członków MDP”

SPIS TREŚCI

ROZDZIAŁ I

POSTANOWIENIA OGÓLNE

1. Cel organizacji turnieju
2. Sposób kwalifikowania drużyn do turnieju
3. Zgłaszanie drużyn do zawodów i startu
4. Skład osobowy drużyny i oznakowanie zawodników
5. Wiek zawodników i podział na grupy
6. Ubiór i umundurowanie
7. Sprzęt stosowany w turnieju
8. Plac turnieju

ROZDZIAŁ II

KONKURENCJE: PRZESZKODY, PRZEBIEG KONKURENCJI, OCENA

9. Ćwiczenie bojowe – przeszkody i sprzęt
10. Przebieg konkurencji
11. Ocena rozwinięcia bojowego

ROZDZIAŁ III

KLASYFIKACJA KOŃCOWA TURNIEJU

12. Wynik końcowy

ROZDZIAŁ IV

SĘDZIOWANIE TURNIEJU

13. Sędziowie zawodów

ROZDZIAŁ I POSTANOWIENIA OGÓLNE

1. Cel organizacji zawodów

Celem organizacji turnieju dla młodzieżowych drużyn pożarniczych jest w szczególności:

- mobilizowanie do intensywnego szkolenia pożarniczego,
- ocena stanu wyszkolenia członków młodzieżowych drużyn pożarniczych,
- popularyzowanie wśród społeczeństwa zagadnień ochrony przeciwpożarowej,
- wyłonienie najlepszych zawodników i drużyn,
- przygotowanie do startu w zawodach wyższego szczebla.

2. Sposób kwalifikowania drużyn do zawodów

W turnieju do startu dopuszcza się wszystkich członków Młodzieżowych Drużyn Pożarniczych przy Ochotniczych Strażach Pożarnych. Każda OSP ma prawo wystawić 5 zawodników w każdej grupie wiekowej. Gospodarz zawodów ma prawo do indywidualnego zapraszania drużyn, jeżeli turniej ma charakter towarzyski.

3. Zgłaszanie drużyn do zawodów i startu

3.1. Formę wstępnego zgłaszania drużyny do turnieju określa organizator zawodów

3.2. Przed przystąpieniem do startu (najpóźniej 30 min. przed startem) każda drużyna przekazuje organizatorowi arkusz zgłoszenia drużyny z ostatecznym wykazem zawodników (załącznik nr 1).

4. Skład osobowy drużyny i oznakowanie zawodników.

5.1. W turnieju biorą udział zespoły dziewcząt, chłopców oraz zespoły mieszane (dziewczęta i chłopcy) zaliczane do klasyfikacji chłopców.

5.2. Drużyna przystępująca do turnieju, składa się z 5 osób.

5.3. W każdym biegu zawodnik występuje z numerem, który został wylosowany przed startem.

5. Wiek zawodników i podział na grupy

5.1. Prawo startu w turnieju przysługuje zawodnikom w wieku od 10 do 16 lat. Oznacza to, że możliwość startu w zawodach ma zawodnik, który w danym roku kalendarzowym kończy 10 lub 16 lat.

5.2. Naliczenia wieku zawodnika na podstawie daty urodzenia, dokonuje się na dzień przeprowadzenia zawodów.

5.3. Zawodnicy dzieleni są na grupy:

- szkoła podstawowa chłopcy
- szkoła podstawowa dziewczęta
- gimnazjum chłopcy
- gimnazjum dziewczęta

6. Ubiór i umundurowanie

- 6.1.** Każdy zawodnik występuje w ubiorze sportowym (cały dres lub spodnie dresowe długie oraz koszulka z długim rękawem) oraz w hełmie i pasie bojowym bez toporka.
6.2. Zawodnicy startują w obuwiu halowym (na płaskiej podeszwie).

7. Sprzęt stosowany w zawodach

- 7.1.** Sprzęt używany podczas turnieju musi odpowiadać wymogom niniejszego regulaminu.
7.2. Podczas turnieju, uczestniczące w nich drużyny startują na sprzęcie przygotowanym przez organizatora. O możliwości startu drużyny na sprzęcie własnym, każdorazowo decyduje organizator zawodów.

8. Plac zawodów

- 8.1.** Długość toru do ćwiczenia bojowego wynosi 10 m, a szerokość 8 m. Przed linią startu należy zapewnić odcinek placu (1m), na którym zawodnik ma możliwość przygotować się do startu. Schemat toru do ćwiczenia bojowego przedstawia rys. 1.
8.2. Plac turnieju musi być odebrany przez komisję sędziowską oraz kierownika turnieju. Ewentualne odstępstwa od regulaminu winny być przedstawione przed rozpoczęciem turnieju.

ROZDZIAŁ II

KONKURENCJE: PRZESZKODY, PRZEBIEG KONKURENCJI, OCENA

9. Ćwiczenie bojowe – przeszkody i sprzęt

9.1. Pierwszy odcinek toru (od linii startu do 10 m – szerokość 2m).

Na odcinku tym znajduje się gaśnica proszkowa GP-2 (szkoła podstawowa) lub GP-6 (gimnazjum) bez ładunku w odległości 2 m od linii startu. Na 8 m od linii startu znajduje się początek płyty o wymiarach 0,8 x 0,8 x 0,05 m służącej do postawienia na niej gaśnicy.

9.2. Drugi odcinek toru (10 m – 2 m) przylegający dłuższym bokiem do pierwszego odcinka – patrząc od linii startu.

Na odcinku tego toru znajdują się 3 odcinki węża W-52 (szkoła podstawowa) lub 2 odcinki W-52 i jeden odcinek W-75 (gimnazjum), gdzie łączniki są połączone i znajdują się w odległości 0,5 m od linii początkowej toru odcinka drugiego. Odległość pomiędzy złączonymi łącznikami 0,5 m. (środkowy centralnie na odcinku toru). W odległości 3 m od linii początkowej toru odcinka drugiego ustawiony jest odcinek węża W-52, podwójnie zwinięty i spięty noszakiem (łączniki w kierunku biegu). Na 8 m od linii początkowej toru odcinka drugiego znajduje się początek płyty o wymiarach 0,8 x 0,8 x 0,05 m służącej do ułożenia na niej węża W-52.

9.3. Trzeci odcinek toru (10 m – 2 m) przylegający dłuższym bokiem do drugiego odcinka – po lewej stronie patrząc od linii startu.

Na trzecim odcinku toru znajdują się ustawione pośrodku 3 tyczki, pierwsza w odległości 4 m od linii początkowej toru odcinka trzeciego, pozostałe w odległości 1 m od kolejnej tyczki. Na końcu odcinka (linia startu i mety), centralnie pośrodku znajduje się stanowisko armatur.

Stanowisko armatur z 4 rysunkami (muszą być wymienne) przedstawiającymi:

w grupie szkół podstawowych:

- prądownicę PW-52
- podpinkę pętlową,
- klucz do łączników,
- noszak węża

w grupie gimnazjum:

- rozdzielacz
- wąż W-52 spięty łoszakami,
- zbieracz
- smok ssawny

Wymieniony sprzęt leży na podłodze przed stanowiskiem.

9.4. Czwarty odcinek toru (10 m – 2 m) przylegający dłuższym bokiem do trzeciego odcinka – patrząc od linii startu.

Na czwartym odcinku na linii początkowej toru ustawiona jest prądownicą, a na 2 m od linii początkowej pośrodku toru stoi rozdzielacz nasadą wylotową W-75 w kierunku biegu. Obok po prawej stronie rozdzielacz stoi pionowo podwójnie zwinięty wąż W-52 łącznikami w kierunku biegu bez noszaka.

10. Przebieg konkurencji

10.1. Odcinek pierwszy

Na sygnał sędziego startowego zawodnik rozpoczyna bieg i biegnie do ustawionej gaśnicy (2 m), którą przenosi i ustawia na płycie (8 m). Podstawa gaśnicy nie może wystawać poza płytę, z następnie biegnie na odcinek drugi.

W przypadku przewrócenia gaśnicy, zawodnik może wrócić i postawić ją w każdym momencie biegu.

10.2. Odcinek drugi

Na odcinku drugim zawodnik podbiega do złączonych 3 par łączników i je rozłącza. Następnie zawodnik dobiega do węża W-52 (3 m), chwytając go za noszak i po przeniesieniu, kładzie go na płycie (8 m) tak, aby żadna jego część nie wystawała poza krawędź płyty. Może wystawać taśma noszaka. Następnie wraca do łączników i je łączy. Kolejność rozłączania i łączenia jest dowolna. Po złączeniu par łączników biegnie na trzeci odcinek.

10.3. Odcinek trzeci

Zawodnik po pokonaniu drugiego odcinka biegnie pomiędzy tyczkami do stanowiska armatur, gdzie układa właściwy sprzęt zgodnie z pokazanym rysunkiem. Następnie biegnie na czwarty odcinek.

10.4. Odcinek czwarty

Zawodnik na czwartym odcinku dobiega do ułożonej prądownicą, a następnie dokonuje połączeń w dowolnej kolejności pomiędzy rozdzielaczem, węzem i prądownicą. Po wykonaniu połączeń biegnąc rozwija linię gaśniczą z podłączoną prądownicą w kierunku linii mety. Nie jest błędem, jeżeli linia gaśnicza rozwinęła się poza tor, jak również zawodnik podłącza prądownicą do węza w czasie biegu. Połączona linia gaśnicza nie może w czasie konkurencji ulec rozłączeniu, a zawodnik musi przekroczyć linie mety trzymając linię gaśniczą za prądownicę lub węza, nie zakrywając łącznika.

10.5. Ćwiczenie bojowe zostaje zakończone, gdy zawodnik przekroczy linię mety.

10.6. Po wykonaniu czynności przewidzianych regulaminem sędziowie mierzący czas zatrzymują pomiar czasu, kiedy zawodnik przekroczył linię mety. Do momentu przekroczenia linii mety zawodnik ma prawo poprawić każdy błąd wykonany w czasie ćwiczenia w dowolnym momencie.

10.7. Zawodnik po wykonaniu ćwiczenia może opuścić miejsce zawodów tylko po zezwoleniu sędziego głównego toru.

10.8. Sędzia nr 3 przed startem układa rysunek na stanowisku sprzętu, po czym sygnalizuje to sędziemu głównemu poprzez podniesienie ręki. Po zgłoszeniu gotowości nie wolno dokonywać żadnych zmian na stanowisku armatur.

11. Ocena rozwinięcia bojowego

11.1. Każdy zawodnik ma prawo do dwóch prób, z których lepsza próba jest zaliczana do klasyfikacji końcowej indywidualnej i drużynowej.

11.2. Zmierzony czas w sekundach i dziesiątych częściach sekundy przelicza się na punkty, w przeliczeniu 1 pkt = 1 s.

11.3. Ocena biegu wykonania ćwiczenia bojowego składa się z sumy: czasu oraz przyznanych punktów karnych.

11.4. Punkty karne przyznawane są za:

- drugi falstart – 5 pkt
- błędne ułożenie gaśnicy na podeście – 5 pkt
- błędne rozłączenie lub połączenie pary łączników – za każdy przypadek – 3 pkt
- błędne ułożenie węza W-52 na podeście – 5 pkt
- przewrócenie tyczki – za każdą tyczkę – 3 pkt
- błędnie odłożony sprzęt na stanowisku – 5 pkt
- nie prawidłowo podłączony wąż do rozdzielacza – 5 pkt
- przekroczenie linii mety z nieprawidłowo podłączoną prądownicą – 5 pkt
- wyjście dwoma stopami poza wyznaczony tor podczas ćwiczenia – 5 pkt
- ominięcie przeszkody – 10 pkt

11.5. Dyskwalifikacja zawodnika w ćwiczeniu bojowym następuje, gdy:

- brak jest zawodnika na linii mety,
- zawodnik popełni trzykrotny falstart,
- zawodnik nie ukończy konkurencji (nie dobiegnie do linii mety),
- prądownicą nie zostanie przeniesiona całą długością za linię mety.

ROZDZIAŁ III

KLASYFIKACJA KOŃCOWA TURNIEJU

12. Klasyfikacja

- 12.1.** Klasyfikacja końcowa turnieju prowadzona jest:
- indywidualna
 - drużynowa
- dla każdej grupy wiekowej.
- 12.2.** W klasyfikacji indywidualnej na końcowy wynik zawodnika składa się ilość punktów uzyskanych w konkurencji rozwinięcia bojowego w jednym lepszym biegu.
- 12.3.** O zajęciu wyższego miejsca decyduje w kolejności:
- w razie równej liczby punktów, lepszy wynik uzyskany w drugim biegu
 - w dalszej kolejności lepszy bieg bez punktów karnych.
- 12.4.** Zawodnik zdyskwalifikowany nie jest klasyfikowany.
- 12.5.** Klasyfikacji drużynowej na końcowy wynik drużyny składa się ilość punktów uzyskanych przez 4 najlepszych zawodników drużyny w konkurencji rozwinięcia bojowego.
- 12.6.** W razie jednakowej ilości punktów o zajęciu wyższego miejsca drużyny decyduje w kolejności:
- wynik uzyskany przez 5 zawodnika,
 - w razie nie sklasyfikowania zawodników nr 5 i równej liczby punktów, łączny wynik uzyskany w drugim biegu przez 4 zawodników,
 - w przypadku nie zaliczenia przez zawodnika/ów (z 4 zaliczonych wyników) drugiego biegu, zwycięża drużyna mająca zaliczona większą ilość drugich biegów,
- 12.7.** Drużyna, której 4 zawodników nie zostało sklasyfikowanych w konkurencji indywidualnej nie jest klasyfikowana drużynowo.

ROZDZIAŁ IV

SĘDZIOWANIE TURNIEJU

13. Komisja sędziowska

- 13.1.** Przewodniczącą komisji sędziowskiej zwanego dalej Sędzią główny turnieju i jej członków powołuje organizator.
- 13.2.** Komisja sędziowska wspólnie z komendantem zawodów zobowiązana jest zapewnić jednakowe warunki startu wszystkim uczestnikom zawodów.
- 13.3.** Sędzia główny turnieju oraz kierownicy torów przed zawodami odbywają spotkanie z organizatorem i komendantem zawodów. Celem spotkania jest omówienie i ustalenie przebiegu zawodów, przygotowanie placu ćwiczeń, losowanie torów i numerów startowych.
- 13.4.** Komisja sędziowska występuje w umundurowaniu służbowym ze stosownymi identyfikatorami
- 13.5.** Liczba sędziów zależna jest od ilości startujących jednocześnie drużyn.
- 13.6.** W przypadku, gdy sędzia komisji będzie miał oceniać zawodnika z MDP, której jest członkiem OSP, powinien zgłosić ten fakt Sędziemu głównemu turnieju, który podejmie decyzję o ewentualnym wyłączeniu go z oceny własnego zawodnika.

13.7. Skład komisji sędziowskiej i jej zadania.

- 1/ **Sędzia kierownik toru** – ocenia prawidłowość wykonania zadań na całym torze, ustala ostateczny wynik (czas oraz punkty karne) na karcie oceny zawodnika
- 2/ **Sędzia nr 1** – ocenia prawidłowość wykonania zadań na I odcinku ćwiczenia bojowego oraz pełni funkcje sędziego startowego.
- 3/ **Sędzia nr 2** – ocenia prawidłowość wykonania zadań na II odcinku ćwiczenia bojowego.
- 4/ **Sędzia nr 3** – ocenia prawidłowość wykonania zadań na III odcinku ćwiczenia bojowego.
- 5/ **Sędzia nr 4** – ocenia prawidłowość wykonania zadań na IV odcinku ćwiczenia bojowego.
- 6/ **Kierownik sekretariatu A** - przygotowuje listy startowe, przed oficjalnym otwarciem zawodów zbiera i sprawdza imienne wykazy drużyn, odpowiedzialny za tożsamość startujących zawodników.
- 7/ **Kierownik sekretariatu B** – odpowiedzialny za właściwe dokumentowanie turnieju, sporządza klasyfikacje turnieju indywidualną i drużynową, przyjmuje protesty i odwołania oraz przekazuje je sędziemu głównemu, przed oficjalnym zakończeniem turnieju przekazuje klasyfikacje zawodników i drużyn opiekunom.
- 8/ **Sędzia startowy** - kontroluje prawidłowość zajętych przez zawodników miejsc startowych, sygnalizuje falstart zawodnika – po 3 falstarcie wnioskuję kierownikowi toru wykluczenie zawodnika z ćwiczeń, daje sygnał zawodnikom do startu. Sędzia startowy podlega kierownikowi toru oceniającej ćwiczenie na pierwszym torze startowym.

13.8. Pomiar czasu dokonuje sędzia główny oraz sędzia nr 4.

13.9. Sędzia nr 3 odsłania zmieniony rysunek w momencie wydania sygnału startowego.

13.10. Decyzje sędziów są jednoznaczne i ostateczne.

ARKUSZ ZGŁOSZENIA MŁODZIEŻOWEJ DRUŻYNY POŻARNICZEJ

w _____
(nazwa jednostki)

do _____
(rodzaj turnieju)

WYKAZ ZAWODNIKÓW

Grupa: _____

Lp.	Nazwisko i imię	Data urodzenia	Wiek	Uwagi
1				
2				
3				
4				
5				

Oświadczamy, że w/w osoby są członkami MDP przy naszej jednostce, posiadają aktualne badania lekarskie oraz są ubezpieczone od nieszczęśliwych wypadków.

(podpis Naczelnika OSP)

(podpis opiekuna)

Numer startowy _____

KARTA OCENY ZAWODNIKA

Nazwisko i imię _____ MDP _____

Grupa: Szkoła Podstawowa Chłopcy - Gimnazjum

		I Bieg		II Bieg	
		Ilość	Wynik	Ilość	Wynik
Czas wykonania ćwiczenia	sek. = pkt				
Wykaz błędów	Punkty karne				
Drugi falstart	5 pkt				
Błędne ułożenie gaśnicy na podeście lub jej przewrócenie	5 pkt				
Nie prawidłowe rozłączenie lub połączenie pary łączników – za każdy przypadek	3 pkt				
Błędne ułożenie węża W-52 na podeście	5 pkt				
Przewrócenie tyczki – za każdą tyczkę	3 pkt				
Nie właściwie odłożony sprzęt na stanowisku, nie zgodnie z rysunkiem	5 pkt				
Nieprawidłowo podłączony wąż W-52 do rozdzielacza	5 pkt				
Przekroczenie linii mety z nieprawidłowo podłączoną prądownicą	5 pkt				
Wyjście dwoma stopami poza wyznaczony tor podczas ćwiczeń, za każdy przypadek	5 pkt				
Ominięcie przeszkody	10 pkt				
Dyskwalifikacja					
Brak zawodnika na linii startu	=====				
Zawodnik popełni trzykrotny falstart	=====				
Zawodnik nie ukończy konkurencji (nie dobiegł do mety)	=====				
Prądownica z podłączonym węzem nie została przeniesiona całą długością za linię mety	=====				
Wynik łączny	=====	===		===	
<u>Wynik zaliczony do klasyfikacji końcowej</u>					

Sędzia Kierownik toru _____

Zajęte miejsce _____

Rysunki sprzętu

I. W grupie szkół podstawowych:

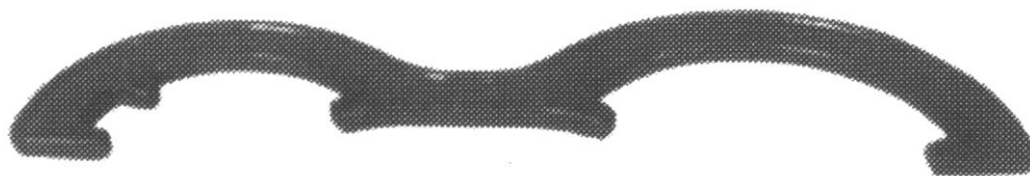

1. Klucz do łączników

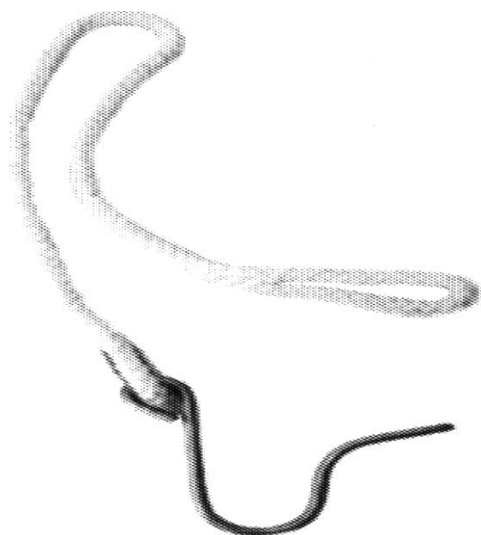

2. Podpinkę pętlowa

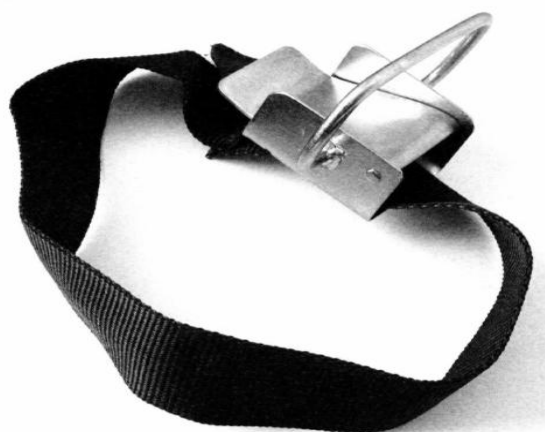

3. Noszak węża

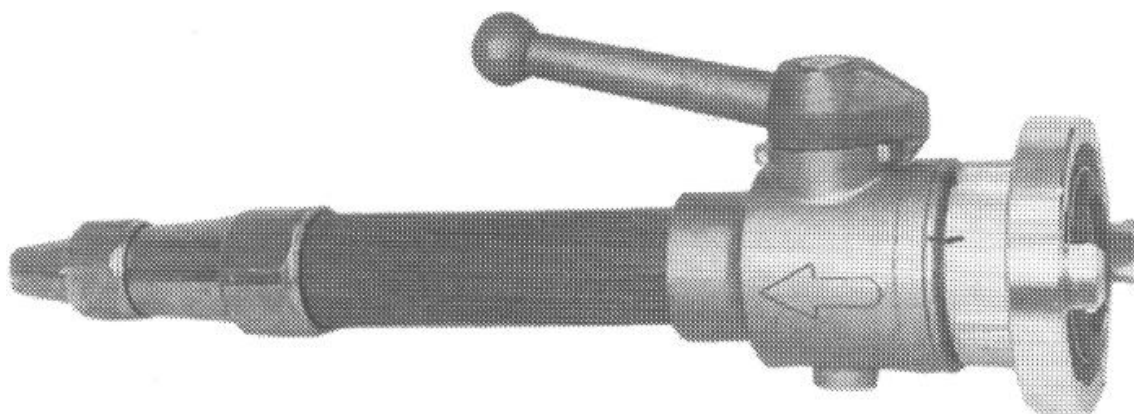

4. Prądownica PW-52

II. W grupie gimnazjum:



5. Rozdzielacz



6. Smok ssawny



7. Zbieracz



8. Wąż W-52

Szkic toru

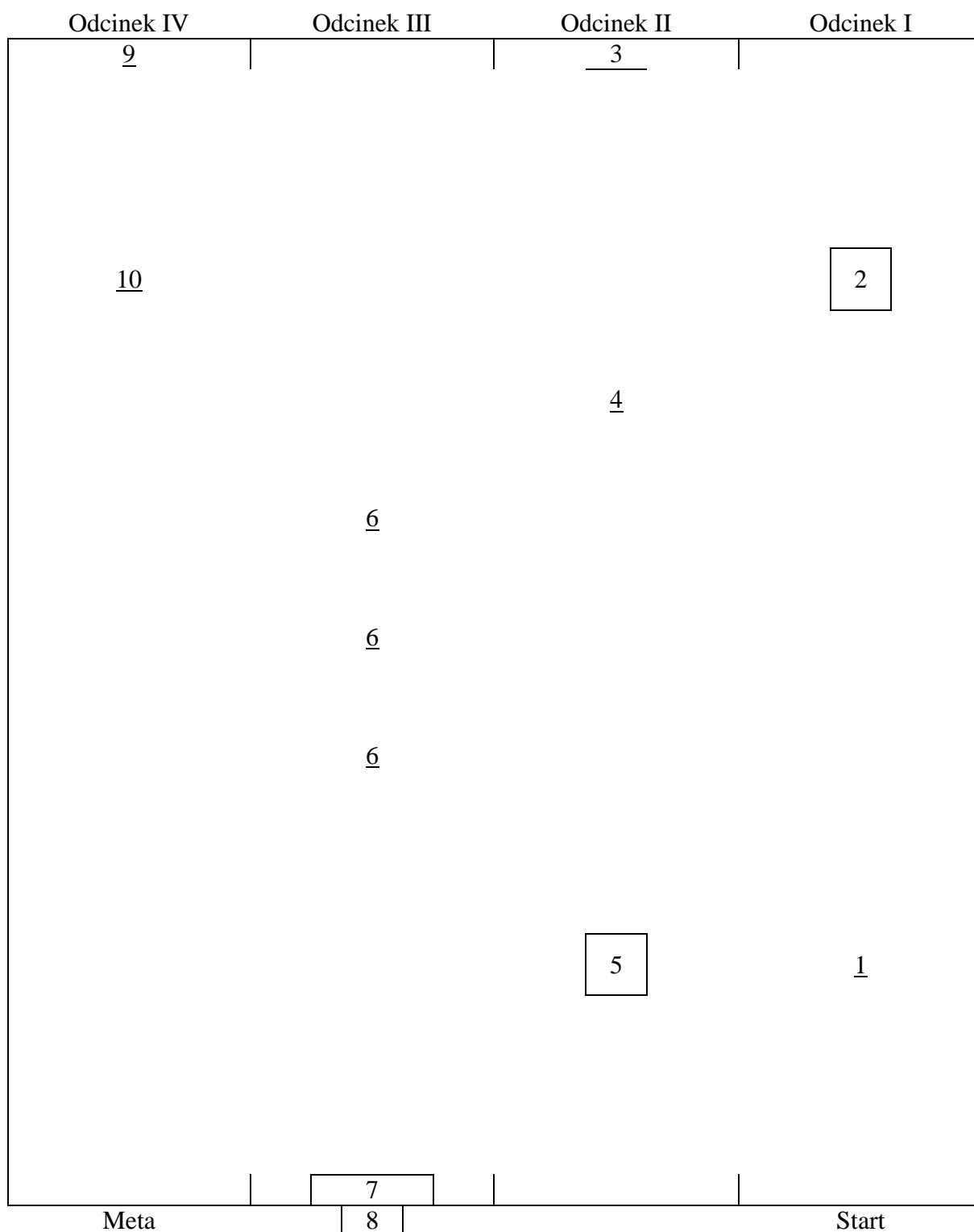

Objaśnienia:

- | | |
|-------------------------------------|-------------------------------------|
| 1. Gaśnica | 6. Tyczki |
| 2. Podest do ułożenia gaśnicy | 7. Sprzęt do ułożenia na stanowisku |
| 3. Łączniki (52 i 75) do sprawiania | 8. Stanowisko armatury z rysunkami |
| 4. Wąż W-52 z łoszakiem | 9. Prądownica P-53 |
| 5. Podest do ułożenia węża W-52 | 10. Rozdzielacz i wąż W-52 |